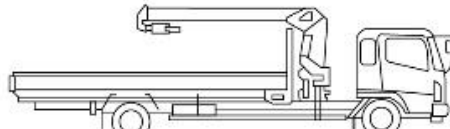
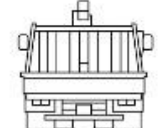
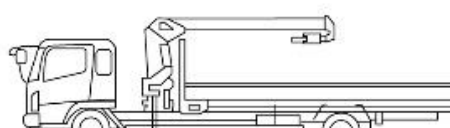
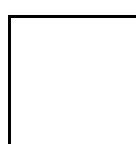
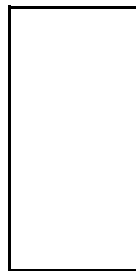

車名	年式	型式・車体番号		架装形状			整理番号
日野	R3年	2KG-FD2ABA - 124069		クレーン付平			
車検有効期限	走行距離(km)	積載量	タコグラフ年月	荷台内寸(mm)			41004
	1,000 km	2,400kg		長さ	幅	高さ	
	記録簿			5500	2370	400	

エンジン状態(5段階評価)	A	エンジン	4気筒	ブレーキ	エア	馬力	210ps	ミッション	6MT	3ペダル	キャブ内汚れ	無し
ミッション・デフ状態												
フレーム関係・下回り状態												
上物(メーカー・型式・年式)	トヨー (R3) クレーン:タダノTM-ZX364HRSA(R03)											
仕様	登録済未使用車★62ワイド・4段・ラジコン・フックイン・2.93t吊・アオリ3方開・フック5対・差し違いアウトリガ・セイコーラック										ターボ	ターボ
											キャブ内装備	
											ETC2.0、集中ドアロック	

その他・備考欄 	   	【キャブ】  	タイヤ状態(mm、欠、で記載)
			スペア F <input type="text" value="10"/> R <input type="text" value=""/> 種類 ミックス サイズ F 245/80R17.5 サイズ R 245/80R17.5 アルミホイール 無し
フロントガラス状態 良好			